

Specifikace potisku DVD 5

Upozornění:

V oblasti s pokovením a bez pokovení dochází k barevné odchylce. Pro její minimalizaci doporučujeme použít jako podklad bílou barvu.

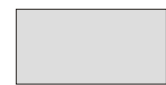

Zóna potisku

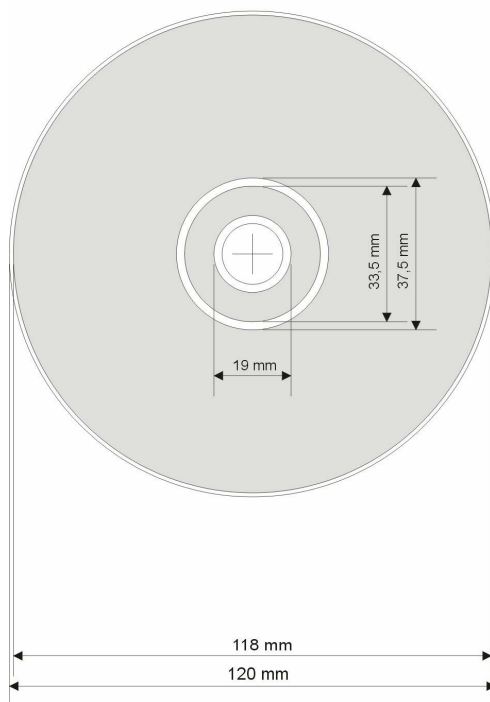

Varianta 1

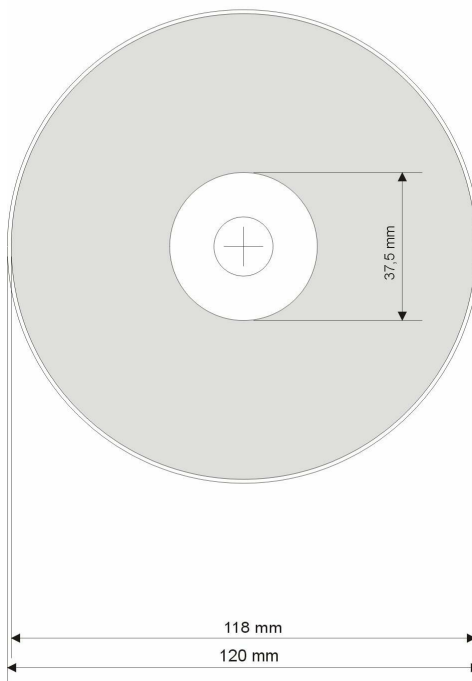

Varianta 2

Obrázek č. 1

Specifikace potisku DVD 9

Upozornění:

V oblasti s pokovením a bez pokovení dochází k barevné odchylce. Pro její minimalizaci doporučujeme použít jako podklad bílou barvu.

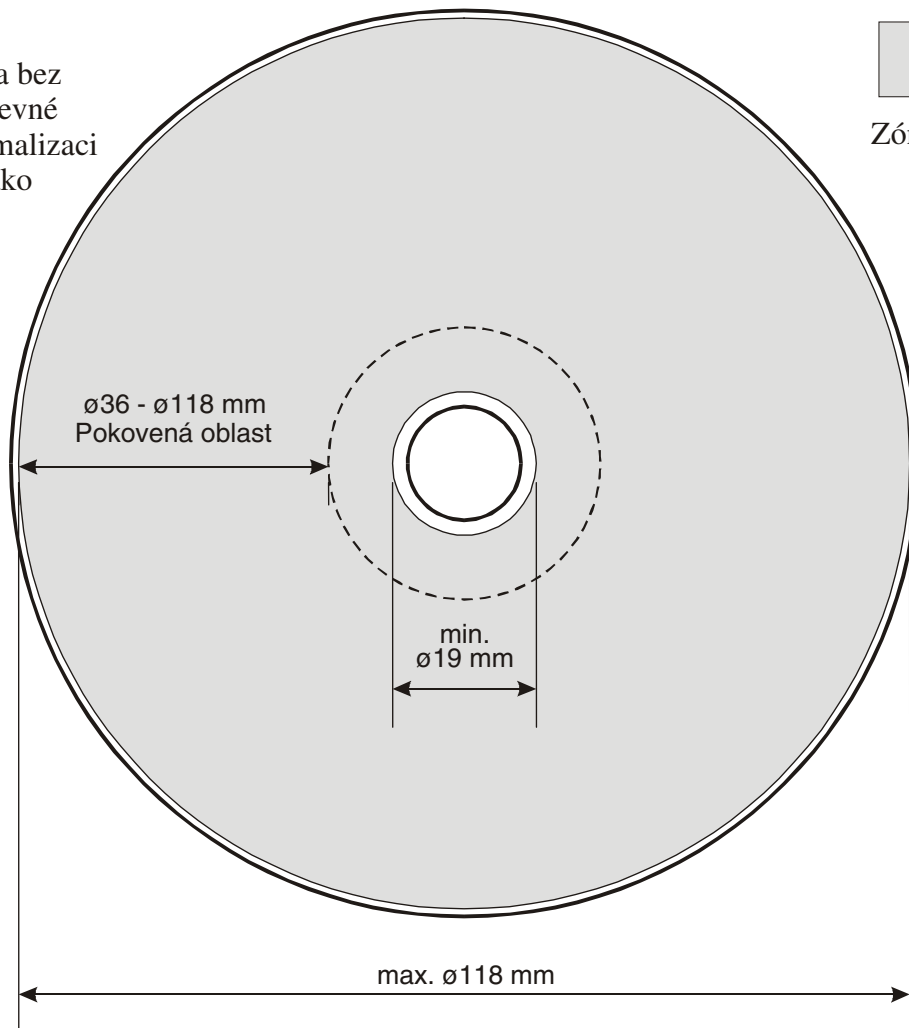
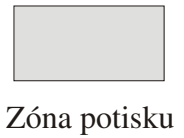

Obrázek č. 2

Specifikace potisku DVD 10

tisk pouze na straně 2

Upozornění:

V oblasti s pokovením a bez pokovení dochází k barevné odchylce. Pro její minimalizaci doporučujeme použít jako podklad bílou barvu.

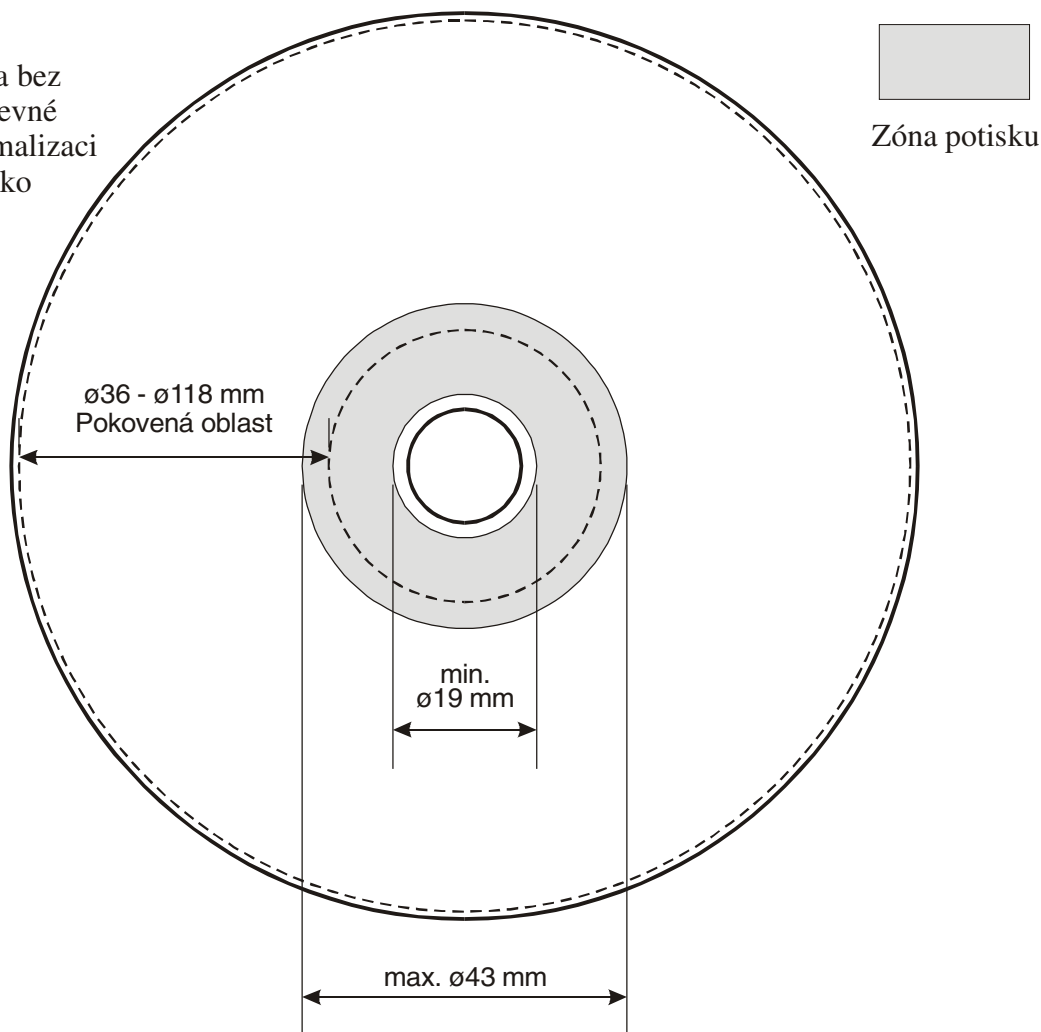

Obrázek č.3

Umístění registračních značek

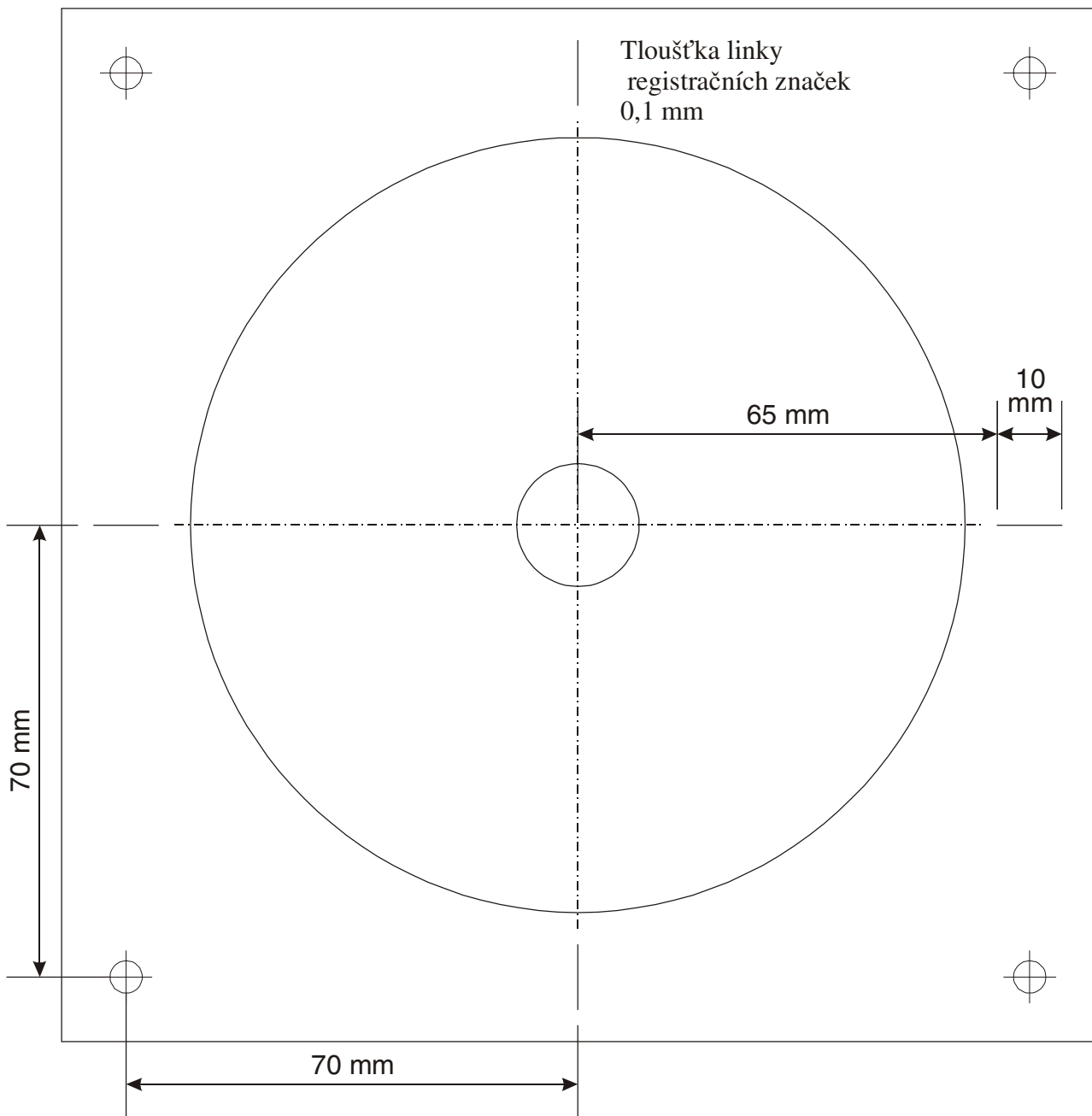

Obrázek č. 4

Příprava filmů na potisk DVD (Sítotisk)

1 Filmy

- Pozitivní s emulzí na čitelné straně
- Dosažitelné krytí (densita): 15% až 85%.
- Používaný rastr: Autotypický 120 lpi(=48l/cm)
- Tvar rastrového bodu: eliptický s poměrem 70/30. Bod kruhový se nedoporučuje. Čtvercový bod je zakázán.
- Densita filmu: větší než 3.0.
- Pokud má být CMYK potištěn na podkladové bílé ploše, je nutné pro ni dodat printon spolu s ostatními printony ve stejném provedení (maska, vybraní oblasti bez potisku ...)

2 Tisknutelná oblast

potisk DVD má přesný rozměr – žádný spád.
Středový otvor pro všechny potisky DVD:

DVD5:

- průměr 37,5 mm (pouze pokovená oblast je potištěna) nebo
- minimální 19 mm. Je nutné vybrat nepotisknutelné mezikruží o průměru od 33,5 do 37,5 mm. Doporučujeme použít bílou podkladovou plochu pro celý motiv (rovněž s vybráním od 33,5 do 37,5mm), aby se zabránilo rozdílům barevnosti mezi pokovenou a nepokovenou oblastí.

DVD9:

- průměr 36 mm (pouze pokovená oblast je potištěna) nebo
- minimální 19 mm. Doporučujeme použít bílou podkladovou plochu pro celý motiv, aby se zabránilo rozdílům barevnosti mezi pokovenou a nepokovenou oblastí.

3 Minimální tloušťka čáry a velikost písma

Pouze pro jednu barvu

Minimální výška písma pro pozitivní tisk	4 pt. (1,4 mm)
Minimální výška písma pro negativní tisk	5 pt. (1,8 mm)
Minimální tloušťka čáry pro pozitivní tisk	0,1 mm
Minimální tloušťka čáry pro negativní tisk	0,15 mm

Dvě a více barev

Minimální výška písma pro pozitivní tisk	4 pt. (1,4 mm)
Minimální výška písma pro negativní tisk	6 pt. (2,1 mm)
Minimální tloušťka čáry pro pozitivní tisk	0,1 mm
Minimální tloušťka čáry pro negativní tisk	0,2 mm

4 Parametr překrytí barev

Doporučeno 0,05 mm, nad 0,05 nedoporučeno, při hodnotách pod 0,05 nastává problém se soutiskem.

5 Úhel natočení

Natočení CMYK: dominantní barva 45° nebo 135°, natočení mezi barvami 30°. Vždycky zkontrolujte filmy jestli mezi sebou netvoří „moiré“. Žádná z barev nesmí mezi sebou svírat úhel 90°.

6 Definování barev

Pro potisk přímými barvami používáme barevnou škálu „PANTONE Matching System“ a HKS/K.

7 Registrační značky

Umístěte 4 registrační značky do rohů filmu se 140 mm vzdáleností mezi každou značkou jak je ukázáno na obrázku v tomto dokumentu.

8 Identifikace podkladů

Na každém printonu musí být uvedeno: objednáací číslo, kód barvy, údaj o rastru – LPI a úhel natočení, šedý klín, registrační značky. Vše mimo tiskovou zónu.

9 Tiskový vzor

Pro dosažení příznivého výsledku potisku nutně potřebujeme tiskový vzor (Cromalin, Matchprint, Pressmatch, vzorové DVD atd.) Tiskový vzor slouží pouze pro orientaci. Nátisky jako např. Cromalin byly vyvinuty pro ofsetovou technologii tisku. Proto při dodání nátisku nemůžeme zaručit úplnou barevnou schodu s potiskem DVD.

Přípravu elektronických podkladů

Barevné obrázky v barevném modelu CMYK (NE barevný model RGB!)

Rozlišení barevných obrázků a obrázků ve stupních šedi – nejméně 300 dpi ve skutečné velikosti!

Rozlišení černobílých obrázků (pérovek)–nejméně 800 dpi ve skutečné velikosti!

Dokument **nesmí obsahovat**:

- obrázky ve formátu DCS1 nebo DCS2 (separované EPS)
- obrázky ve formátu EPS s postscriptovou správou barev
- ICC profily

Podklady přijímáme pouze v následujících formátech:

1. PDF

musí být vytvořen z kompozitního postscriptu (viz bod 2) kompatibilní s Acrobat 4.0, optimalizován pro tisk (press optimised)
nepoužívat OPI comments

2. Postscript

musí být kompozitní (nenastavovat separace!!!) – doporučujeme originální tiskové ovladače od firmy Adobe nebo např. ovladač naší osvitové jednotky ScitexDolev4Press (ten je pro PC i MAC k dispozici na <http://www.gzcd.cz>, nebo na přání zašleme e-mailem)

nesmí být vytvořen např. ovladačem typu Linotronics, který vytváří postscript separovaný
musí mít začleněna všechna použitá písma

3. TIFF